

*Stärke mit Profil™*

# DS Nordic Klickfalz

## Montageanleitung April 2024

---



**DS Stålprofil**

Qualität. Stärke. Seit 1969.

# DS Nordic Klickfalz

## – eine stilechte Stahlbekleidung

---

Das neueste und exklusivste Profil von DS Ståprofil bietet Ihnen eine architektonisch stilreine Dach- und Fassadenbekleidung ohne sichtbare Schrauben. Das Design macht DS Nordic Klickfalz gleichzeitig zu einer wirtschaftlich starken Alternative zu deutlich teureren Bekleidungsarten - sowohl für das Dach als auch die Fassade

Es gibt viel zu bedenken, wenn Sie für Ihr Gebäude ein Dach oder eine Fassade auswählen wie Stabilität, Lebenserwartung, Optik, Komfort, Montage, Wartung und Wirtschaftlichkeit – um nur einiges zu nennen. Mit einer starken Lösung aus Dünnstahl sind Sie hinsichtlich aller Parameter gut eingedeckt. “

### **Starke Sache auf dem Dach und an der Fassade**

Stahl ist für Dach und Fassade perfekt, vor allem, weil er stabil ist. Damit erhalten Sie eine einzigartige Lösung, die lange hält und Ihr Gebäude optimal beschützt – mit einem Minimum an Wartung. Gleichzeitig bieten Dach- und Fassadenlösungen von DS Ståprofil Ihnen die Freiheit, die architektonische Wirkung zu erzielen, die Sie wünschen.

Auch wenn es um Montagezeit und Ökonomie geht, gewinnt Stahl um mehrere Längen im direkten Vergleich zu den meisten Alternativen – ohne beim Kauf weder auf Qualität, Lebenserwartung, Komfort oder Ästhetik zu verzichten.

### **DS Nordic Klickfalz**

Unser exklusivstes Profil ermöglicht eine klare und zeitlose architektonische Dach- und Fassadenlösung ohne sichtbare Schrauben – und das mit großer Gestaltungsfreiheit.

Als wir im Jahr 2016 DS Nordic Klickfalz vorgestellt haben, entdeckten Architekten sofort ihre Sympathie zu diesen schönen Profilplatten - vor allem auf Grund des stilvollen Ausdrucks, ganz ohne sichtbare Schrauben, aber auch weil DS Nordic Klickfalz eine wirtschaftliche Alternative zu anderen Bekleidungs-materialien wie z.B. Zink ist.

DS Nordic Klickfalz ist zugleich sowohl schneller als auch einfacher zu montieren, weil die Profile lediglich durch Zusammenklicken miteinander verbunden werden – und die Stahlplatten geben keine Schwermetalle oder andere Chemikalien an das Regenwasser ab.

### **Große Gestaltungsfreiheit**

Mit den verschiedenen Breiten, passenden Längen, Beschichtungen und Farben haben Sie große Gestaltungsspielräume.

DS Nordic Klickfalz ist gleichzeitig schneller und einfacher (und damit kostengünstiger) zu montieren als andere Dacheindeckungen, weil die Profitaafeln einfach nur zusammengeklickt werden.

Genauso wie das Siegener Pfannenprofil ist DS Nordic Klickfalz mit oder ohne Designsicken in der Untergurtfläche erhältlich.



Mit Stahl auf dem Dach oder an der Fassade bekommen Sie ein ausdrucksstarkes Gebäude für wenig Geld

Profiliertes Dünublech ist eine beliebte Wahl für moderne Gebäude aller Art. Das liegt nicht zuletzt an der Tatsache, dass Stahl einen stilvollen Ausdruck und kreative Freiheit bietet, was mit traditionellen Materialien schwer erreichbar ist und schon gar nicht zum selben Preis.



Unser **effektiver Lieferservice mit Track & Trace** erleichtert Ihnen die optimale Planung. Das spart sowohl Zeit als auch Kosten und Mühen beim Bauen.

# Warenannahme und Kontrolle von DS Nordic Klickfalz

---

- 1** Es obliegt dem Empfänger der Lieferung zu kontrollieren, ob die erhaltene Ware mit der Bestellung übereinstimmt, und ob die Ware unbeschädigt ist.
- 2** Abweichungen sind schriftlich bei Warenannahme auf dem Lieferschein zu vermerken. Eine Kopie ist dem Fahrer auszuhändigen.
- 3** Eine Reklamation über eventuelle Mängel ist innerhalb von 8 Tagen nach Warenannahme schriftlich anzuzeigen.
- 4** Der Käufer gibt die Lieferadresse an und haftet dafür, dass ein voll beladener LKW aus eigener Kraft eine ebene und stabile Zufahrt befahren kann.  
DS Stålprofil haftet nicht für eine eventuell mangelnde Tragfähigkeit der Zufahrt und Schäden, die dadurch entstehen.
- 5** Eine Transportversicherung wird nur auf Anforderung des Kunden und auf dessen Rechnung abgeschlossen.
- 6** Hinweise zur korrekten Handhabung und Lagerung sind in der Anleitung für Transport und Lagerung auf S. 6 enthalten.
- 7** Waren können nur nach vorhergehender Absprache mit dem Hinweis auf den Lieferschein oder die Rechnung zurückgenommen werden.
- 8** Im Übrigen gelten unsere allgemeinen Verkaufs- und Lieferbedingungen als Grundlage für jede Lieferung.

*DS Stålprofil schließt Haftungsansprüche infolge von Druckfehlern, Fehlern in Zeichnungen oder Bildern in dieser Anleitung aus.*



Unsere **Spezialisten** helfen gerne mit **bautechnischem Knowhow**, z.B. statischen Berechnungen, Montageplänen, Detailzeichnungen und Ausschreibungstexten (auch in neutraler Form). Unser Serviceangebot gilt sowohl vor als auch während der Baumaßnahme. Auch danach stehen wir Ihnen gerne zur Verfügung.

# Transport und Lagerung von DS Nordic Klickfalz

---

## **Transport**

DS-Nordic-Klickfalz-Stahlplatten werden in einer soliden Verpackung geliefert. Bei Weitertransport der Platten, z.B. zur Baustelle, ist auf ausreichende Stabilität und Abdeckung zu achten.

## **Lagerung und Verpackung**

Um eine stabile Lagerung zu sichern, muss DS Nordic Klickfalz auf ebenem Untergrund mit ausreichend Lagerhölzern platziert werden. Die Stahlplatten sind so auf die Lagerhölzer zu legen, dass Niederschlag bzw. Kondensat in Längsrichtung ablaufen kann. Das heißt, es sind unter allen Verpackungsbrettern Lagerhölzer zu platzieren.

Die Plattenpakete sind abgedeckt jederzeit vor Nässe, Verschmutzung und Sonneneinstrahlung zu schützen. Die Werksverpackung muss an den Enden geöffnet werden. Bei Lagerung im Freien müssen die Pakete mit regensicheren, nicht abfärbenden Planen gut durchlüftet und sturmsicher abgedeckt werden. Bei längerer Lagerung sind die einzelnen Platten getrennt voneinander aufzubewahren, um Weißrost zu vermeiden. Platten ohne Farbbeschichtung wie z.B. mit Aluzink oder aus blankem Aluminium müssen im Innenraum gelagert werden, um Weißrost zu vermeiden. Empfohlen wird ein trockener, geschlossener Raum.

Stahlplatten sind spätestens einen Monat nach dem Lieferscheindatum zu montieren. Produkte mit

aufgebrachter Schutzfolie sind zeitnah zu montieren und nie direkter Sonneneinstrahlung auszusetzen. Die Schutzfolie ist unmittelbar nach der Montage zu entfernen. Kontrollieren Sie die Bleche regelmäßig.

## **Handhabung**

Bei der Arbeit mit den Plattenstapeln sind immer geeignete Hebezeuge zu verwenden.

Bei Tafellängen unter 4,00 m kann z.B. ein Gabelstapler oder ein Hubwagen verwendet werden. Achten Sie bitte besonders darauf, dass die Gabel nicht die Platten beschädigt, wenn diese in den Stapel gesteuert wird. Bei Plattenlängen über 4,00 m sind z.B. breite Gurte und Traversen am besten als Hebezeug geeignet.

DS-Nordic-Klickfalz-Platten sind immer vom Stapel zu heben – nie heraus zu ziehen. Die Platten sind immer senkrecht entlang der profilierten Kante zu heben, um eine Deformation zu vermeiden. Ein waagrechtes Heben ist unzulässig. Ist das nicht vermeidbar, muss eine feste Unterlage wie z.B. eine Leiter oder eine Traverse in Plattenlängsrichtung verwendet werden. Platten sind immer auf das Dach zu heben und nie über Kanten oder Ähnliches zu ziehen.

## **Hinweis!**

Wenn Platten waagrecht und ohne lastverteilende Unterstützung gehoben werden, besteht das Risiko der Plattendeformation.

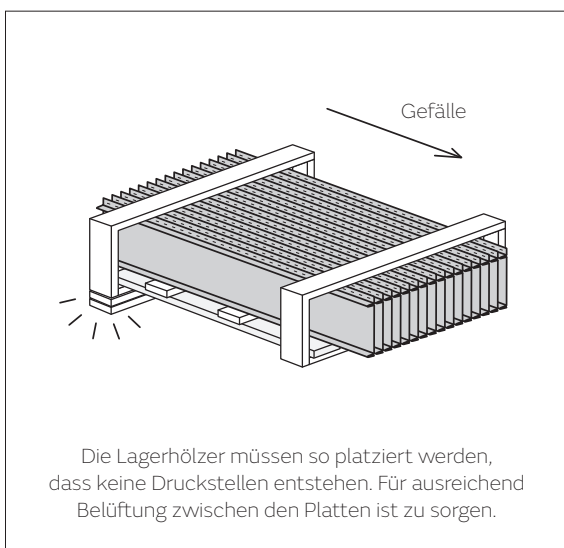
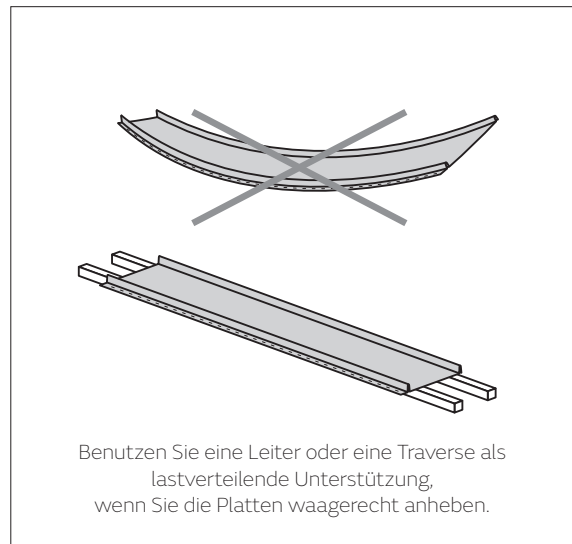
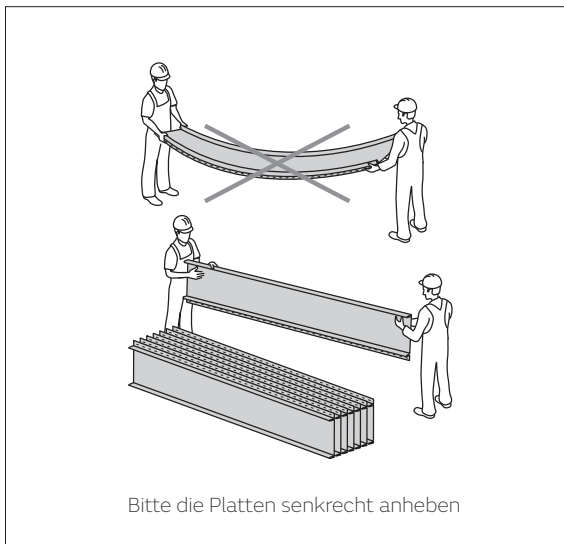
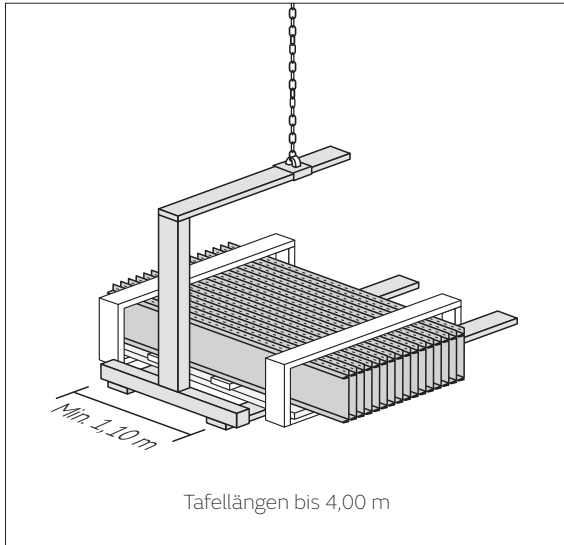

# Technische Daten DS Nordic Klickfalz

TECHNISCHE DATEN	DS Nordic Klickfalz 275	DS Nordic Klickfalz 475
Material	Stahl und Kupfer	Stahl und Kupfer
Profilhöhe	30 mm	30 mm
Deckbreite	275 mm	475 mm
Plattenbreite	305 mm	505 mm
Minimale Tafellänge	350 mm	350 mm
Maximale Tafellänge	10.000 mm	10.000 mm
Minimstdachneigung	8°	8°
Gewicht	Stahl: 0,60 mm / 7,38 kg Kupfer: 0,60 mm / 7,99 kg	Stahl: 0,60 mm / 6,50 kg Kupfer: 0,60 mm / 6,94 kg
Maximaler Lattenabstand	0,60 mm / 300 mm	0,60 mm / 300 mm
Toleranzen	Länge = +/- 3 mm Breite = +/- 3 mm	Länge = +/- 3 mm Breite = +/- 3 mm
Beschichtung / Korrosionsbeständigkeit	36µm GreenCoat Pro BT Matt / RC5 50µm GreenCoat Pural BT / RC5 50µm GreenCoat Pural BT Matt / RC5 Aluzink 185+	36µm GreenCoat Pro BT Matt / RC5 50µm GreenCoat Pural BT / RC5 50µm GreenCoat Pural BT Matt / RC5 Aluzink 185+

\* Hergestellt aus GreenCoat Stahl

DS Nordic Klickfalz ist in folgenden Varianten erhältlich:

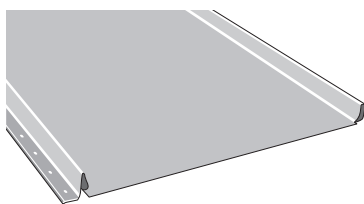

**Typ 1 mit gerader Vorderkante**  
Für Dach und Fassade.

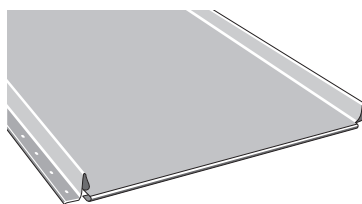

**Typ 2 mit umgeschlagener Vorderkante**  
Für Dach und Fassade, mit Falzverschluss sowie umgeschlagener, umgeschlagener Vorderkante.

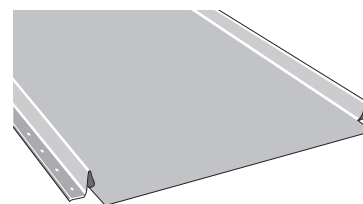

**Typ 3 mit ausgeschnittener Vorderkante**  
Für Dach und Fassade, mit Falzverschluss und ausgeschnittener Vorderkante.

Bei diesem Produkt kann es durch thermische Einflüsse zu geringfügigen Spannungsdeformationen (Wellenbildung) kommen.

**DS Nordic Klickfalz 275 ohne Designsicke (Dach- und Fassadenprofil)**



**DS Nordic Klickfalz 275 mit Designsicke (Dach- und Fassadenprofil)**

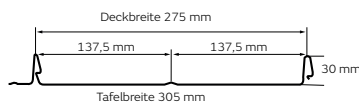

**DS Nordic Klickfalz 475 ohne Designsicke (Dach- und Fassadenprofil)**



**DS Nordic Klickfalz 475 mit Designsicke (Dach- und Fassadenprofil)**

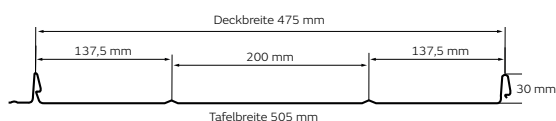





DS Stålprofil ist seit 1993 nach dem internationalen **ISO 9001 Standard**, seit 2014 nach **EN 1090-1** und seit 2022 nach **ISO 14001 Standard** zertifiziert.

# Sicherheit auf der Baustelle

Der Auftragnehmer hat die Durchführung von effektiven, kollektiven Sicherheitsschulungen zu gewährleisten, wenn Dach- und Fassadenarbeiten auszuführen sind sowie ein Risiko für Absturz und Durchsturz besteht. Die Sicherung gegen Absturz von Gebäuden, Arbeitsbühnen, Gerüsten u.a. sowie Durchsturz ist in den betreffenden Vorschriften der Berufsgenossenschaft beschrieben.

## Werkzeug zur Bearbeitung

Es ist kein Spezialwerkzeug für die Montage von DS Nordic Klickfalz erforderlich. Die Platten dürfen nur durch Kaltverarbeitung angepasst werden. Ein Winkelschleifer (Flex) darf niemals verwendet werden, da die damit verbundene Überhitzung die Oberfläche zerstört und die Rostbildung an den Kanten fördert. Schneiden Sie die Platten mit einem Knabber oder einer langsam laufenden Kreissäge/Tauchsäge mit geeignetem Metallsägeblatt mit maximal 2.200 Umdrehungen/min.

Bei möglicher Montage eines Geräuschdämmungsbandes kann eine Heftpistole verwendet werden.

Schneid- und Bohrspäne sind unverzüglich mit einer weichen Bürste zu entfernen, um Oberflächenschäden zu vermeiden. Schmutz und Staub sind mit reinem Wasser und einer weichen Bürste zu entfernen.

Für DS Nordic Klickfalz wird ein umfassendes Sortiment von Standardeindeckungen für Dach und Fassade angeboten. Darüber hinaus stehen Glattbleche, Dichtungsmaterial, Sonderkanteile, Entlüftungshauben und ein komplettes Dachinnenprogramm zur Verfügung. Für die Befestigung werden alle erforderlichen Schrauben geliefert. Schrauben werden aus dem Werkstoff Edelstahl (im **Außenbereich** gemäß gültigen Fachregeln und Normen grundsätzlich Edelstahl) in blanker oder farbiger Ausführung geliefert.

DS-Schrauben in verschiedenen Varianten stehen für eine Holzunterkonstruktion und die Überlappung zur Verfügung. Für eine Stahlunterkonstruktion werden i.d.R. 25-mm-Schrauben angewendet, für Holz 35-mm-Schrauben und für die Überlappung 20-mm – Schrauben. Weitere Schraubenlängen sind lieferbar. DS-Schrauben haben einen Rundkopf mit TORX-Kerbung/PH-Kerbung. Wir empfehlen einen Bohrschrauber mit Tiefenanschlag.

1

**Vorbereitung:** Vor der Montage ist es wichtig, die Montageanleitung gründlich zu lesen. Hier finden Sie Hinweise für das Aufmaß, empfohlene Materialien für den Dachaufbau, den Lattenabstand und vieles mehr.

2

**Arbeitssicherheit und Fachpersonal:** Folgen Sie immer dieser Montageanleitung, den Vorschriften der Berufsgenossenschaft sowie den Anweisungen der Bauleitung. Grundsätzlich empfehlen wir aus Sicherheitsgründen mindestens zwei Personen für die Montage.

3

**Arbeiten auf den Dachplatten:** Generell ist bei der Arbeit mit Dünoblechen eine angemessene Aufmerksamkeit und Vorsicht erforderlich - ganz besonders natürlich auf der Rüstung und auf dem Dach. Die Profiltafeln vertragen ein vorsichtiges Betreten ohne Schaden, z.B. ohne die Entstehung von Druckstellen. Sicherheitshalber soll die Fortbewegung auf dem Dach mit Hilfe lastverteilernder, lagesicherer Hilfskonstruktionen wie z.B. Bohlen erfolgen.

4

**Warnung:** Niemals einen Winkelschleifer verwenden, da die Erhitzung zur Zerstörung der Oberfläche führt! Bei möglicher Montage eines Geräuschdämmungsbandes kann eine Heftpistole verwendet werden.

5

**Lagerung und Handhabung:** Die Platten sind so weit wie möglich im Inneren zu lagern. Bei Lagerung im Freien ist eine Abdeckung mit Planen vorzusehen. Besteht ein Risiko zur Kondensatbildung, lagern Sie die Pakete schräg mit guter Durchlüftung. Schützen Sie die Schare vor Sonneneinstrahlung.

6

**Wiederverwendung von Material:** Halten Sie Ordnung auf der Baustelle! Denken Sie nach der Montage an die Entfernung abgetrennter Materialreste und Schrauben vom Dach sowie aus der Dachrinne. Die Werkstoffe sind zu 100% wiederverwendbar und können auf dem Recyclinghof abgeliefert werden. Achten Sie bitte auf die Entfernung von Schneid- und Bohrspänen mit einer weichen Bürste, da es ansonsten zu einer Beschädigung der Oberflächenbeschichtung kommen kann.

## Einzigartige Montagemöglichkeit mit DS Nordic Klickfalz

Kombinieren Sie die beiden Scharbreiten DS Nordic Klickfalz 275 und DS Nordic Klickfalz 475 und schaffen Sie Ihre ganz persönliche, einzigartige und spannende Architektur – sowohl für Dach als auch Fassade



Stahlleichtprofile halten bis zu 50 Jahren und können recycelt werden. Die Nachhaltigkeit zeigt sich auch dadurch, dass Stahl keine umweltschädlichen Stoffe in das Regenwasser abgibt.

1

# Aufmaß

## Diagonalmaß und Symmetrie

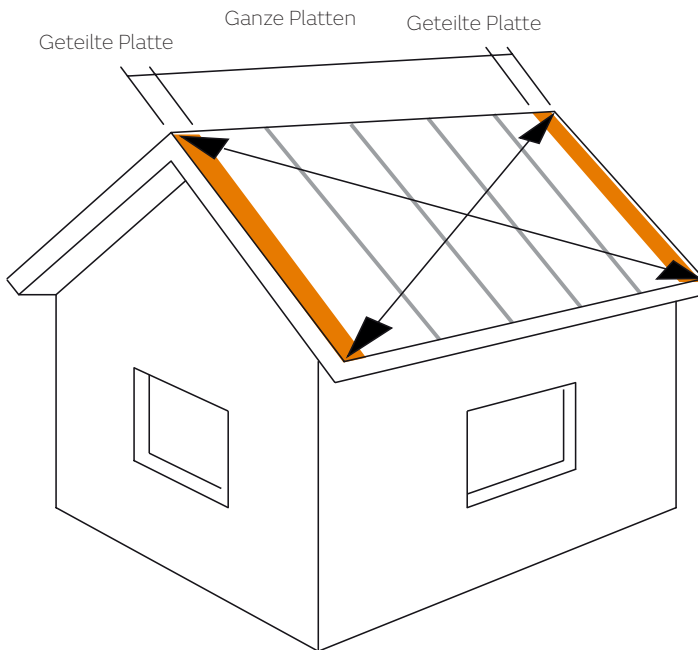

Kontrollieren Sie Länge und Deckbreite der Dachplatten vor Montagebeginn.

- Beginnen Sie mit der Kontrolle der Dachabmessungen durch Messen der Diagonalen von Ecke zu Ecke.
- Wenn diese nicht gleich lang sind, besteht keine Rechtwinkligkeit. In diesem Fall werden die Dachplatten mit deren Unterkante parallel zur Traufkante verlegt, so dass die Längskanten der Dachplatten rechtwinklig zur Traufkante liegen.
- Geringe Abweichungen von 20-30 mm können mit dem Ortgangprofil optisch ausgeglichen werden.
- Wenn die Schare symmetrisch auf dem Dach verteilt werden sollen, ist zunächst die Dachbreite zu messen, um die Breite der ersten und letzten Platte zu bestimmen.
- Bitte denken Sie daran, ca. 30 mm Falzbreite für die Aufkantung am Ortgang zu berücksichtigen (s. Punkt 8).

2

# Unterkonstruktion

## DS Nordic Klickfalz auf ebener Unterkonstruktion

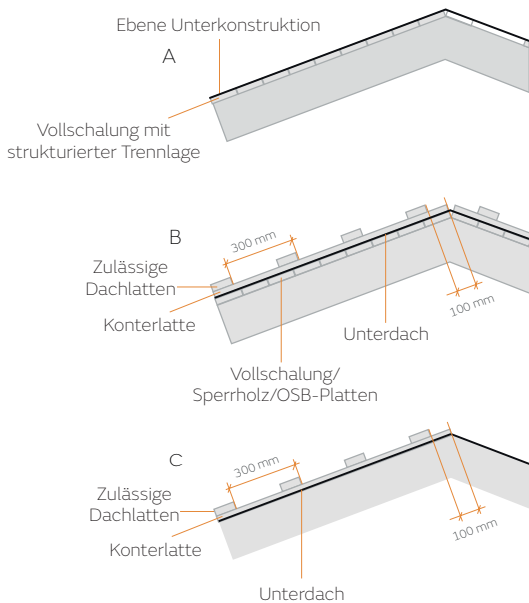
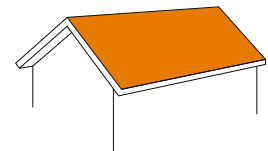

- DS Stålprofil empfiehlt die direkte Verlegung von DS Nordic Klickfalz auf Vollschalung, wasserfestem Sperrholz oder OSB-Platte mit einer Mindeststärke von 17 mm - zusammen mit einer strukturierten Trennlage.
- Wenn eine Verlegung auf Dachlatten geplant ist, sind diese mit einem Abstand von max. 300 mm zu befestigen. Die letzte Dachlatte ist ca. 100 mm vom First zu montieren. Verwenden Sie eine in Deutschland entsprechend den Fachregeln für diesen Anwendungsfall zulässige Schalungsbahn.
- Soll eine Montage der Dachlatten direkt auf den Dachsparren erfolgen, ist auch hier ein max. Abstand von 300 mm einzuhalten. Unter der Konterlatte ist entsprechend den Fachregeln das Unterdach anzuordnen.

3

## Geräuschdämmungsband

Bei Montage auf Latten

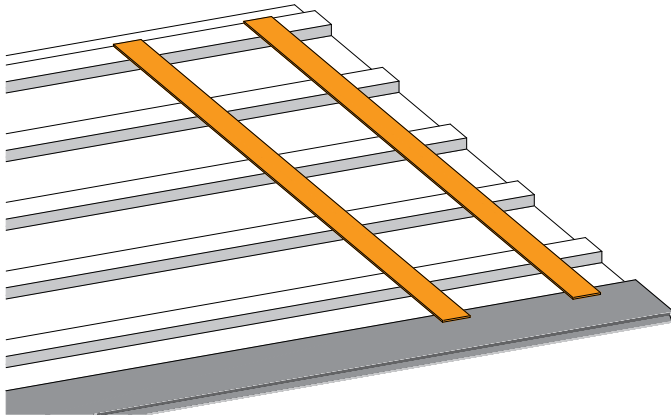

Bei Montage auf Dachlatten ist ein Geräuschdämmungsband auf den Dachlatten zu verlegen.

Das Geräuschdämmungsband wird von der zweituntersten Holzlatte montiert und endet bei der zweitobersten Latte. Der Zweck dieses Geräuschdämmungsbandes ist, evtl. wetterbedingte Geräusche zu begrenzen. In gewissen Fällen ist es notwendig, die Platten mit jeweils zwei Schrauben bei jeder zweiten Latte zusätzlich zu befestigen.

Wir empfehlen die Verwendung des Geräuschdämmungsbandes sowohl bei DS Nordic Klickfalz 275 als auch 475.

Auf Grund des relativ dünnen Materials – kombiniert mit der breiten ebenen Fläche von Falz zu Falz – können bei DS Nordic Klickfalz spannungsbedingte, leichte Deformationen vorkommen. Das ist bei diesem Werkstoff naturbedingt und berechtigt nicht zur Reklamation.

4

## Handhabung

Lange Platten sind nicht an den Enden anzuheben. Tragen Sie diese an den Falzen.  
Die Platten können unter Verwendung von Latten, einer Leiter o.ä. auf das Dach geschoben werden.

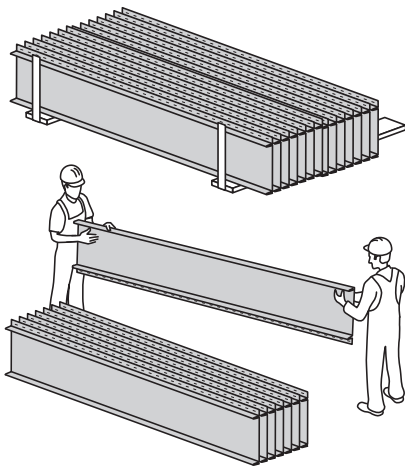

An den Falzen tragen und senkrecht transportieren.

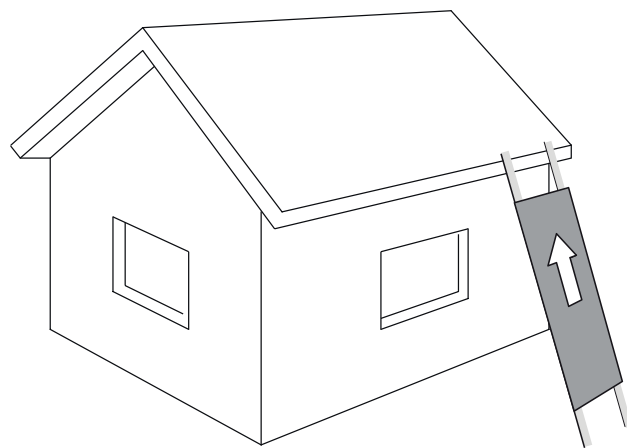
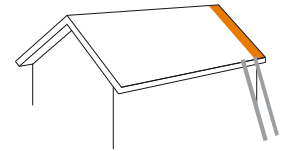

Verwendung von Latten, einer Leiter o.ä., um die Platten auf das Dach zu schieben.

## 5 Montagerichtung

**DS Nordic Klickfalz wird von rechts nach links verlegt.**

Die Platzierung der einzelnen Tafeln ist entsprechend des profilierten Modulmaßes vorgegeben – die erste Tafel wird in der Schraubleiste festgeschraubt, anschließend der Oberfalz der zweiten Tafel auf den Unterfalz der ersten Tafel geklickt und danach wird die zweite Tafel verschraubt.  
Achtung: Bei der Wahl von "Typ 1" (mit gerader Vorderkante) ist kein Falzverschluss vorgesehen.

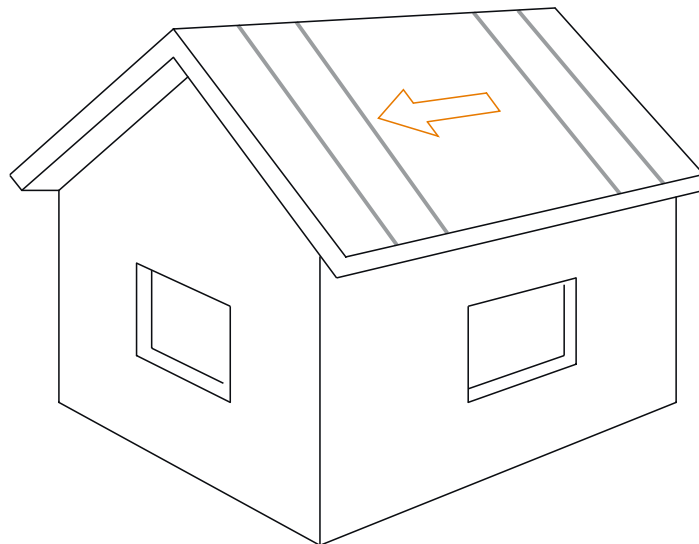

## 6 Abschluss an der Traufe

Gerade oder umgebogene Vorderkante

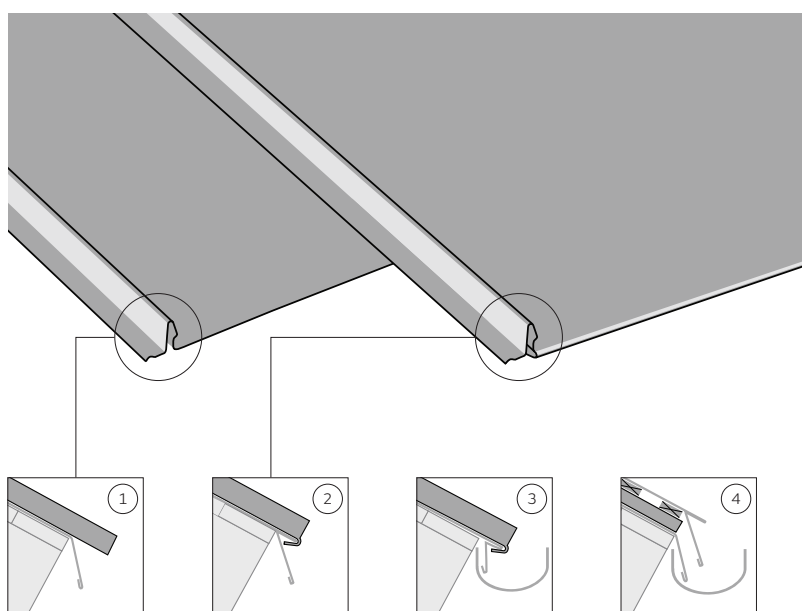
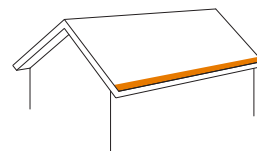

**DS Nordic Klickfalz ist mit verschiedenen Varianten für den Traufabschluss erhältlich. Diese sind die gebräuchlichsten:**

1. Gerade Vorderkante (Typ 1):  
Platte wird mit 60 mm Überstand über dem Standardtraufblech montiert.
2. Umgebogene Vorderkante (Typ 2):  
umgebogenes Plattenende wird über das Oberteil des dafür angepassten Traufbleches geschoben.
3. Ausführung Vollschalung
4. Ausführung mit Dach- und Konterlattung

7

# Traufprofil

## Mit Umschlag an der Traufkante

Das Traufblech wird mit Pappnägeln alle 50 cm befestigt. Von einer Befestigung mit Schrauben ist abzuraten, da die Höhe der Schraubenköpfe die optisch gewünschte ebenflächige Auflage der Nordic-Klickfalz-Profile unmöglich macht.

Die Montage von Rinnenhaltern erfolgt vor dem Einbau der Traufbleche.

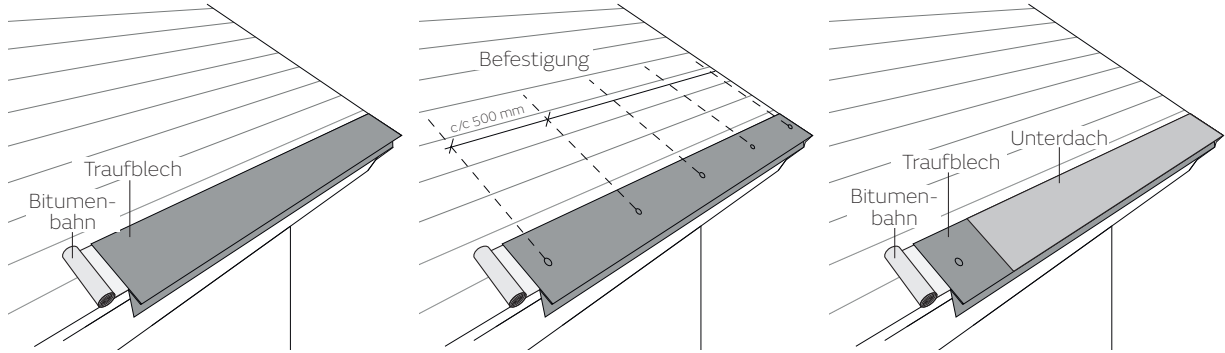
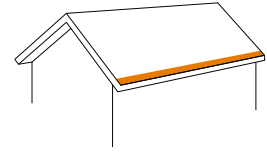

8

# Montage der ersten Platte

## Beginn auf der rechten Seite/linksseitige Befestigung

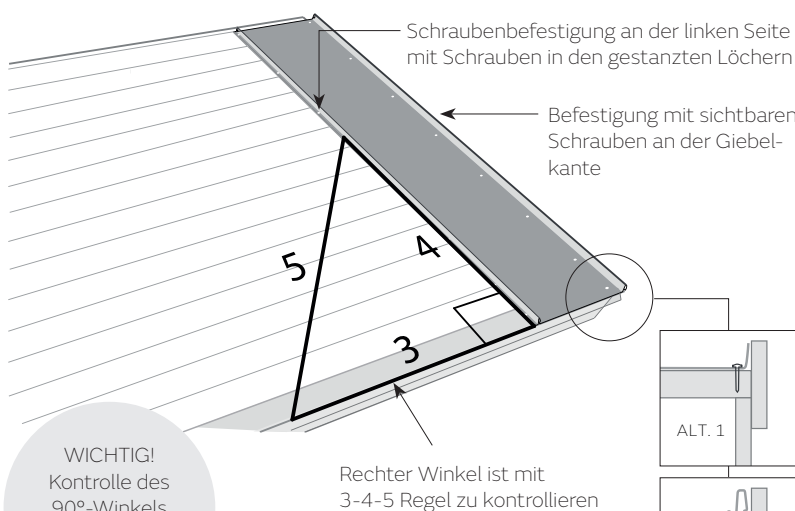
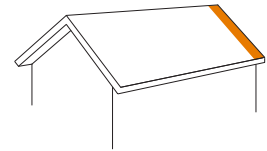

**WICHTIG!**  
Kontrolle des 90°-Winkels der ersten Platte zur Traufe

- Die erste Platte wird platziert.
- Schieben Sie die Platte vorsichtig, bis Plattenumschlag und Traufblech zusammentreffen.
- Kontrollieren Sie, ob die Platte rechtwinklig zur Traufe liegt. Geringe Abweichungen von 20-30 mm an der Giebelseite werden später mit dem Ortgangswinkel ausgeglichen.
- Die Schare mit einer Schraube 4,5 x 35 mm in der linken unteren Ecke befestigen, um anschließend bis zum First im Abstand von 300 mm alle weiteren Schrauben zu setzen. Die Schrauben werden mittig in die ausgestanzten Langlöcher gesetzt. Zu fest sollten die Schrauben nicht angezogen werden, damit die Bewegungsmöglichkeit der Platten bei Temperaturänderungen erhalten bleibt. Am Giebel werden die Platten sichtbar mit Schrauben 4,8 x 35 mm befestigt. Diese werden später durch den Ortgangswinkel verdeckt.

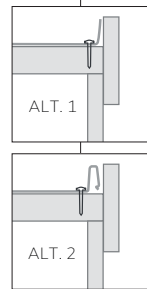

## 9 Nachfolgende Platten Diagonalmaß und Symmetrie

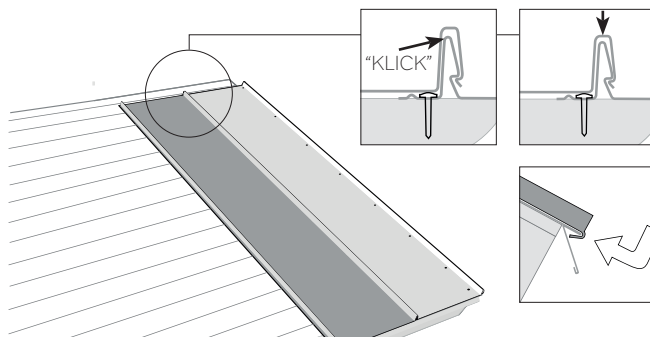
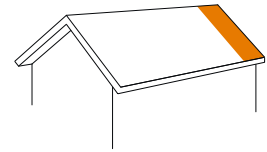

- Die Plattenüberlappung erfolgt mit einem Klicksystem.
- Platzieren Sie die folgende Platte links neben und ca. 50 mm unterhalb der bereits liegenden und klicken Sie die untersten ca. 200 mm des Klickfalzes zusammen.
- Schieben Sie die Platte vorsichtig nach oben, bis Plattenumschlag und Traufblech zusammentreffen.
- Die Plattenlage ist durch das Modulmaß vorgegeben – die Platten sind lediglich festzuschrauben und durch leichten Druck festzuklicken.
- Bei Montage von Platten mit gerader Vorderkante ist die Platzierung von 50 mm unterhalb der bereits liegenden Platte nicht erforderlich. Zur Herstellung einer optimalen Plattenüberlappung sind ein Gummihammer in Verbindung mit einer etwa 20 cm langen Latte zu empfehlen.
- Überprüfen Sie die Flucht der Plattenunterkanten.
- Befestigen Sie die Platten mit Schrauben 4,5 x 35 mittig in den ausgestanzten Langlöchern mit dem in der Skizze dargestellten Abstand.

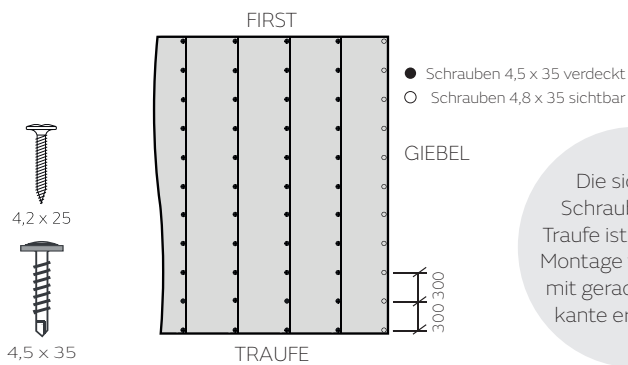

Die sichtbare Schraube an der Traufe ist nur bei der Montage von Platten mit gerader Vorderkante erforderlich

## 10 Falzverschluss am Klickfalz

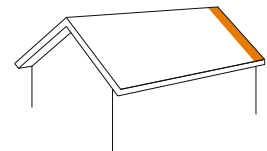

Der Falzverschluss am untersten Plattenende ist um 90° zu biegen, was einen optisch ansprechenden Abschluss an der Traufe ergibt. "Typ 1" wird ohne Falzverschluss geliefert.

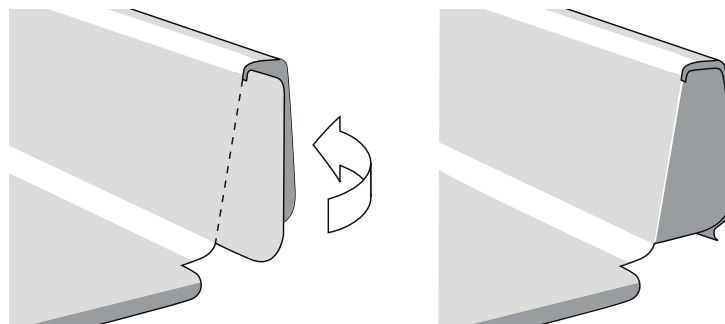



# 11 Kehlblech

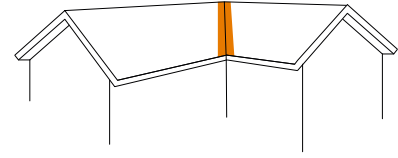

- Die Befestigung des Kehlbleches auf der Unterkonstruktion erfolgt mit Klips oder Haften.
- Die DS-Nordic-Klickfalz-Platten überlappen das Kehlblech um mind. 200mm.
- Alle Platten, die an der Kehle liegen, sind an der Außenseite der Kehle zu befestigen.
- Die Kehlbleche werden mit einer Überlappung von mind. 200mm verlegt.
- Montieren Sie ein Dichtungsband zwischen den Platten und den Kehlblechen sowie zwischen der strukturierten Trennlage und der Kehlblechaufkantung.

Haften können aus Blechresten hergestellt werden

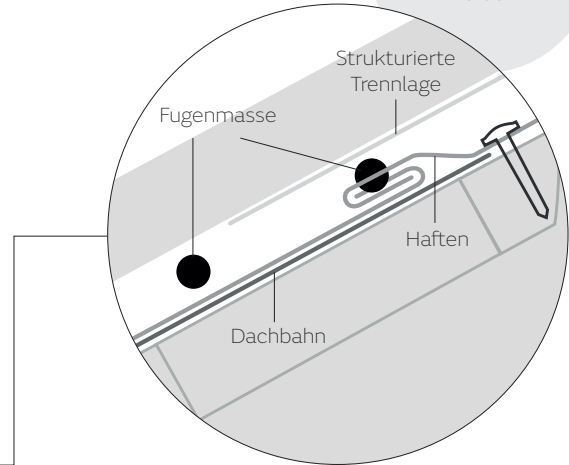
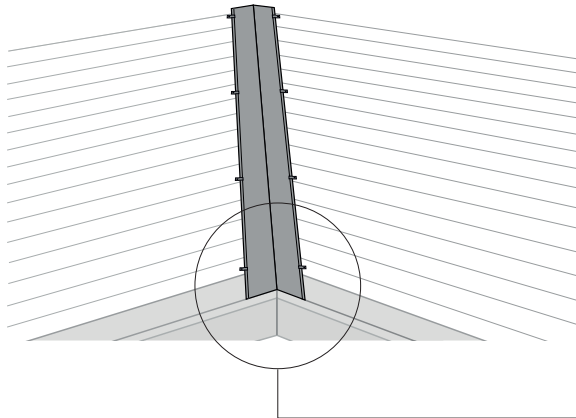

# 11.1 Montagearten

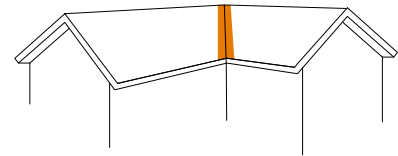

Mit und ohne Blindfalz

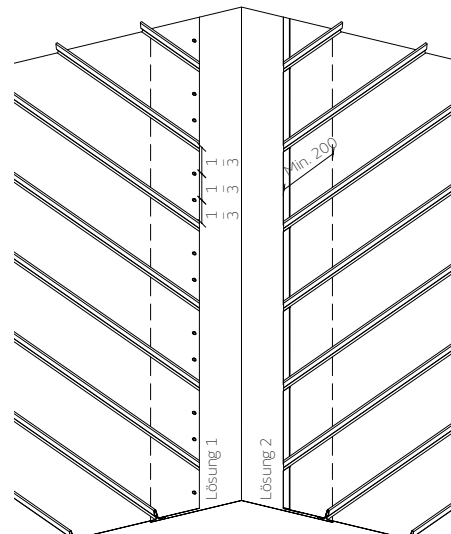
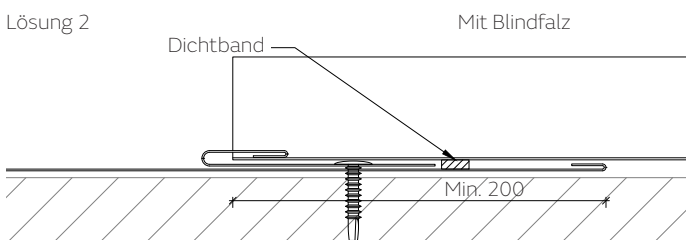
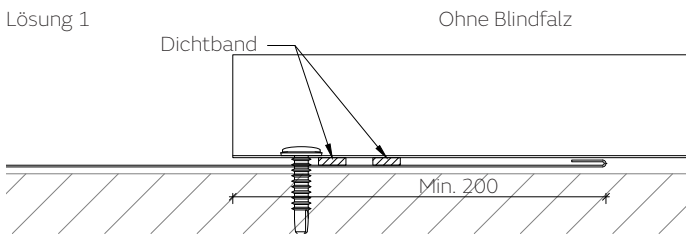

## 12 Giebelwinkel

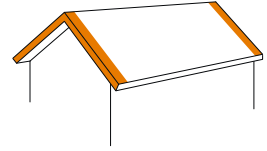

Der Giebelwinkel schafft einen schönen Abschluss und wird alle 300 mm am Stirnbrett befestigt. Wichtig ist, dass die Kanteile sich frei bewegen können. Deshalb werden diese im Überlappungsbereich nicht miteinander verbunden.  
 Weitere Varianten der Giebelverkleidung stehen zur Verfügung. Gerne unterstützen wir Sie auch bei der Planung einer projektbezogenen Variante. Sprechen Sie uns an [www.ds-staalprofil.de](http://www.ds-staalprofil.de)!

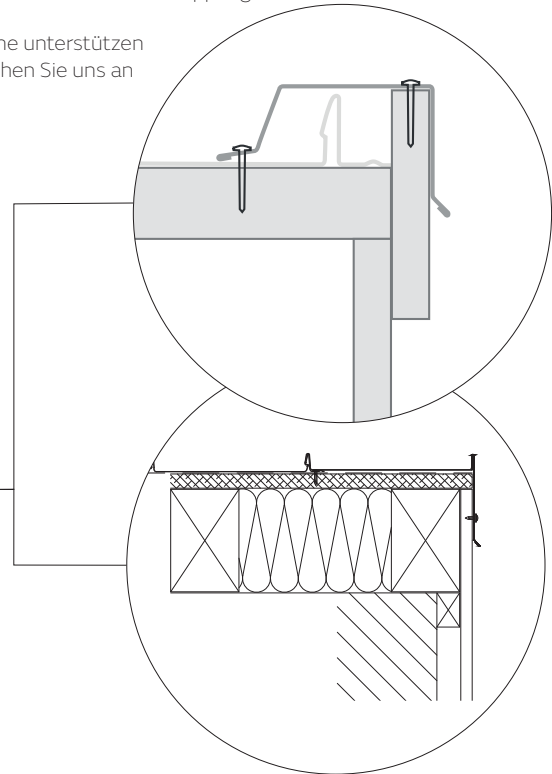
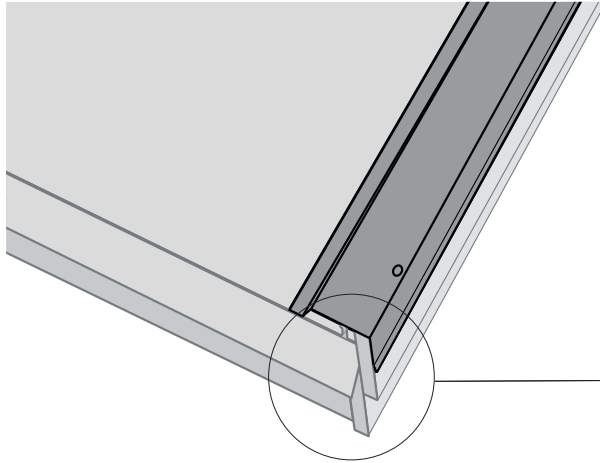

4,5 x 35

## 13 Endstück für den Giebelwinkel

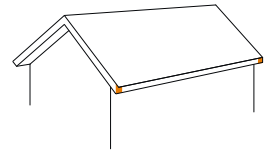

Es wird empfohlen, den Standardgiebelwinkel mit dem Endstück zu schließen. Dieses wird im Traufbereich eingeschoben und mit zwei Schrauben befestigt. Das Endstück ist jeweils für die linke und rechte Seite erhältlich.

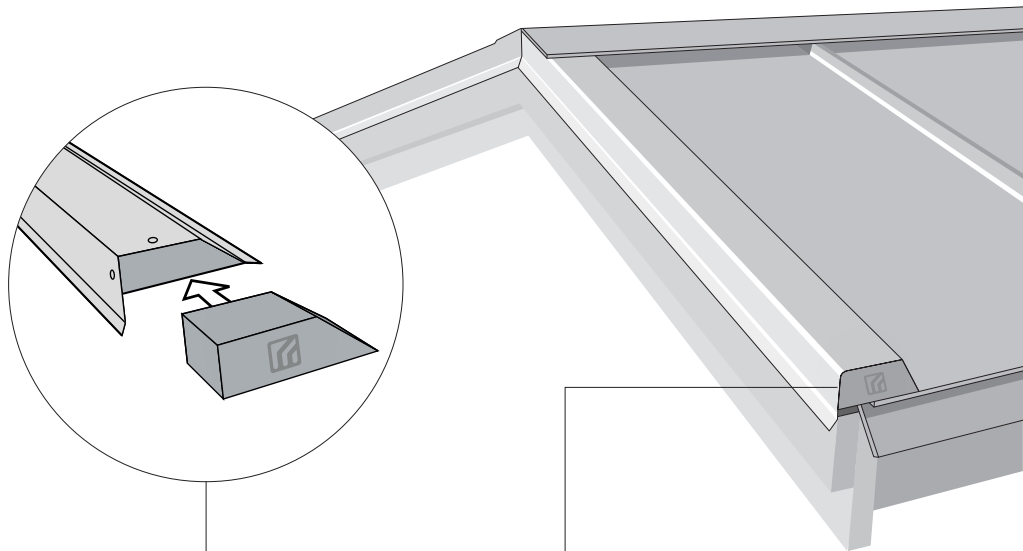

4,8 x 20

14

# Gelochtes Unterstützungsprofil

## für den First

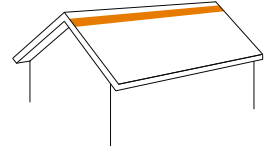

Das zum Zweck der Belüftung gelochte Unterstützungsprofil wird mit zwei Schrauben durch die Dachplatten und das Unterdach hindurch befestigt. Biegen Sie die Profiluntergurte gemäß der Skizze nach oben.

Biegen Sie die Plattenenden nur so weit nach oben, dass eine ausreichende Belüftung möglich bleibt.

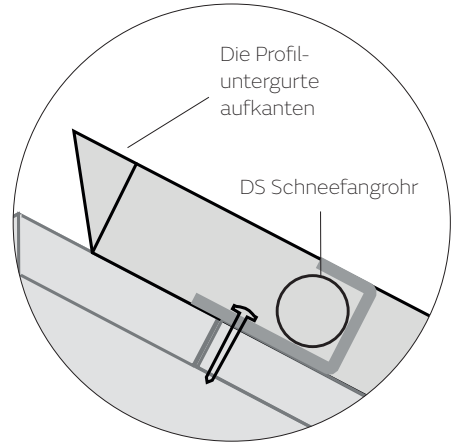
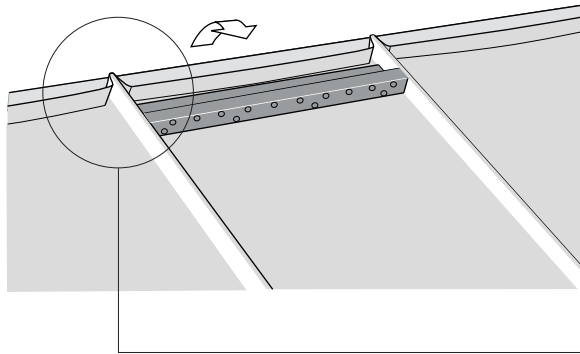

15

# First

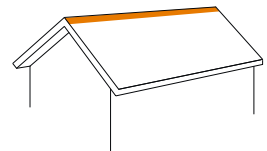

Die Firstbefestigung erfolgt mit jeweils zwei Schrauben je Unterstützungsprofil. Die Firstprofile sind untereinander 100 mm zu überlappen. Wichtig ist die freie Bewegungsmöglichkeit aller Kanteile. Deshalb sind diese im Überlappungsbereich nicht miteinander zu verbinden.

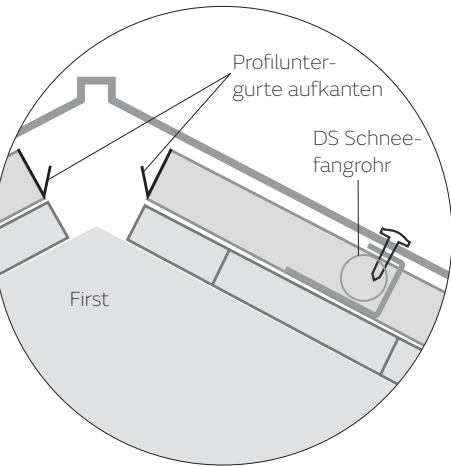
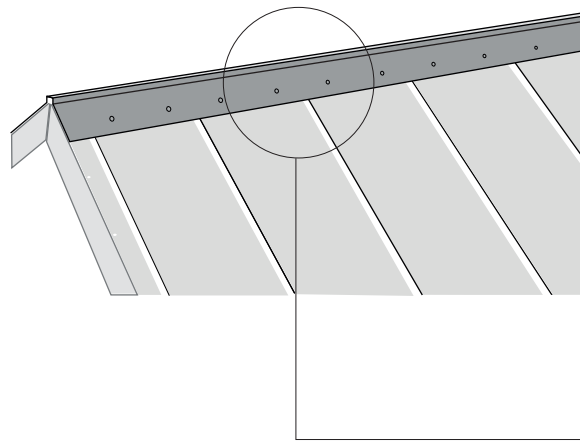

## 16 Versetzte Querstöße

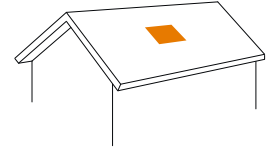

Eventuelle Querstöße sind versetzt anzuordnen. Die Ausführung erfolgt mit einem Verlängerungsprofil. Der Überlappungsbereich beträgt 100 bis 200 mm. Der Rückschnitt für die Überlappung kann auf Wunsch werkseitig erfolgen.

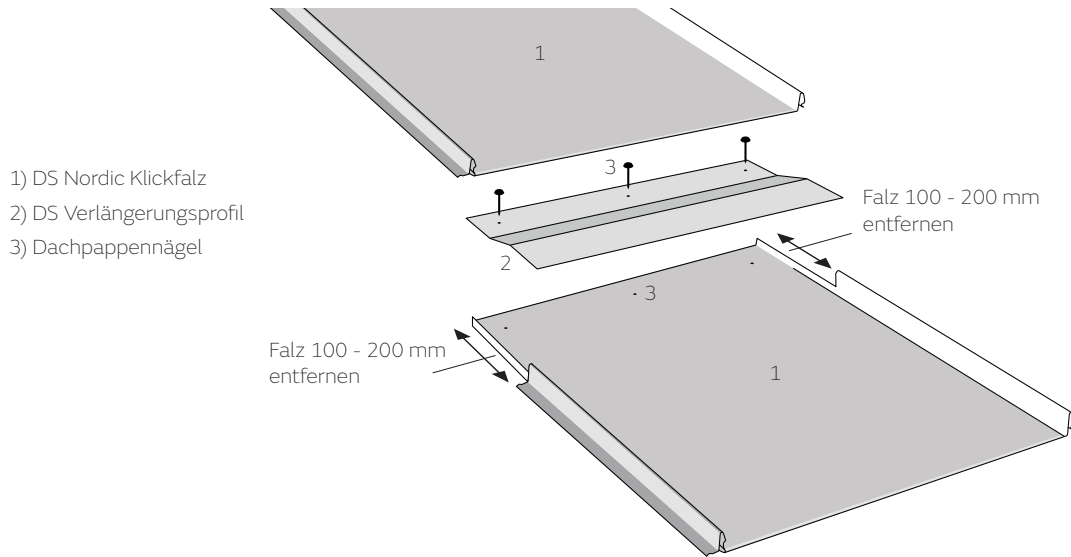

## 17 Dunstrohrentlüfter

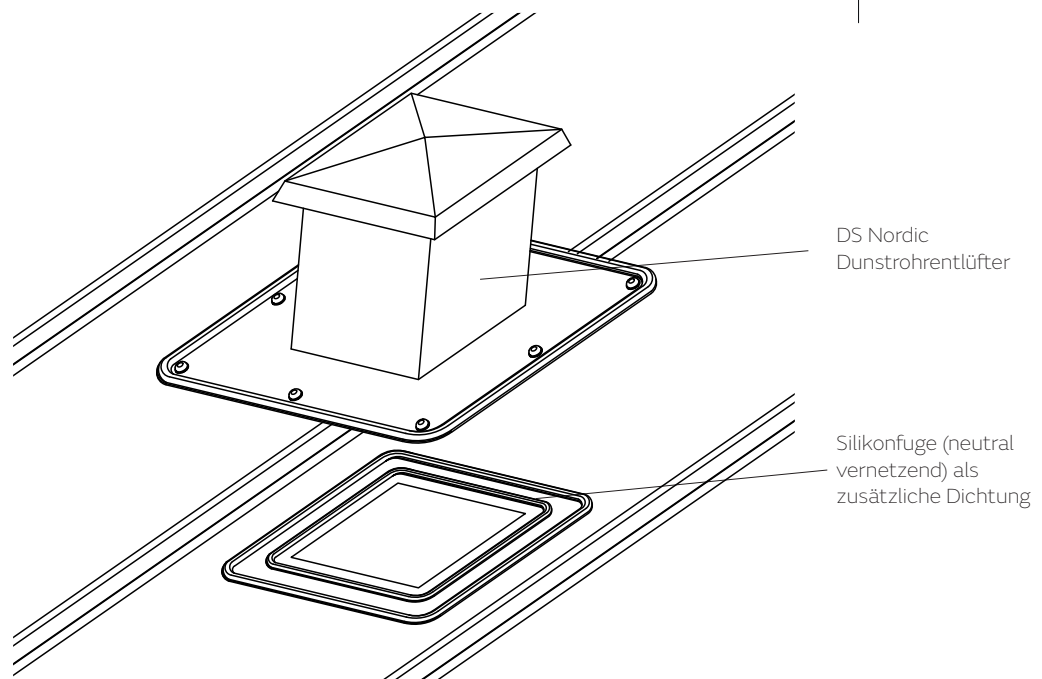
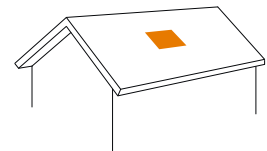

# Dachflächenfenster

Plattenzuschnitt

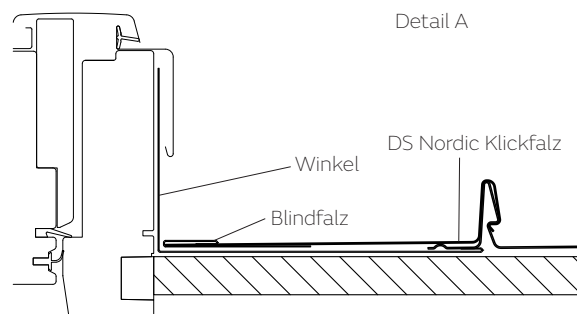
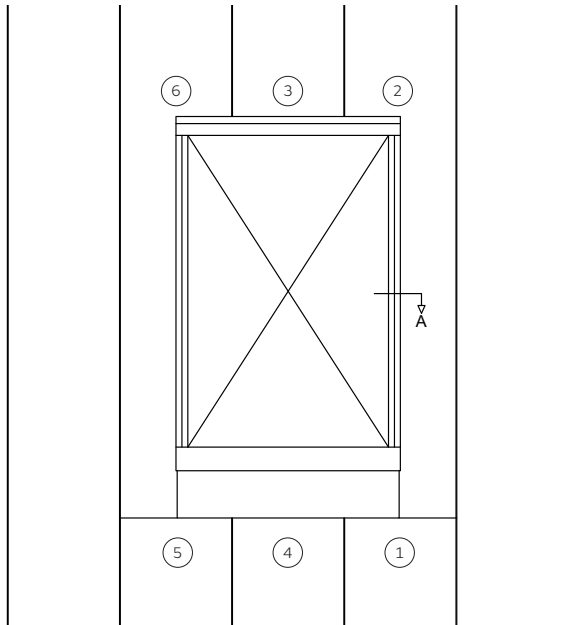
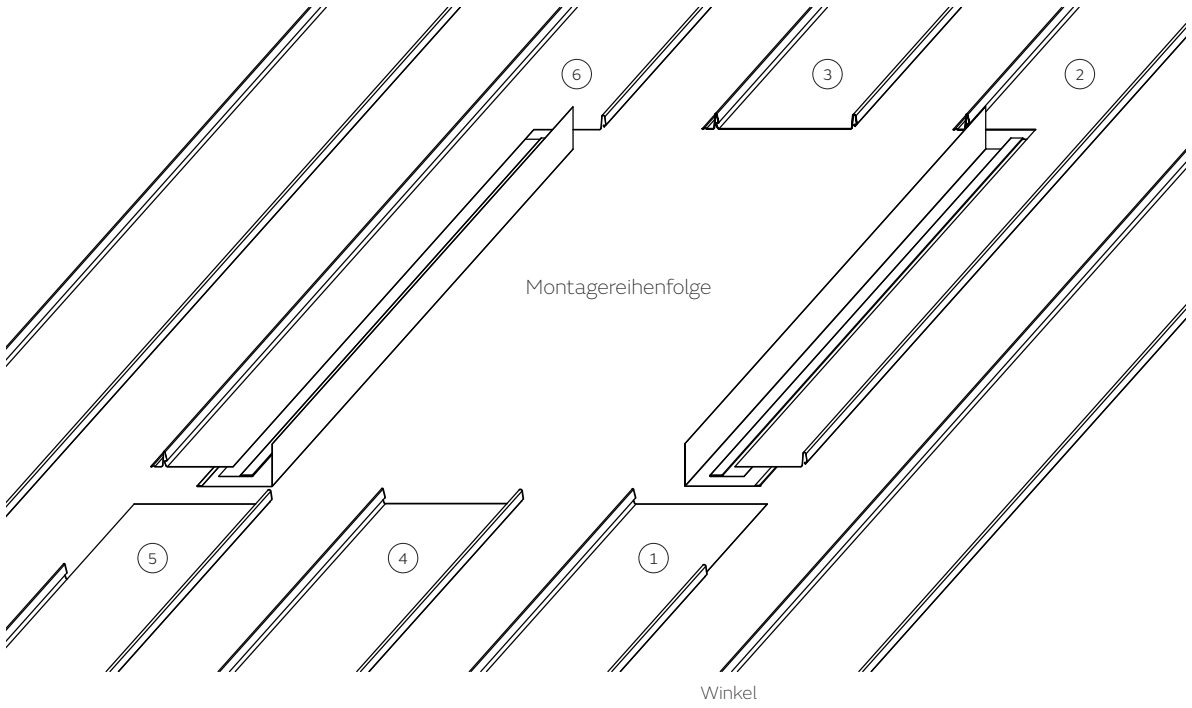
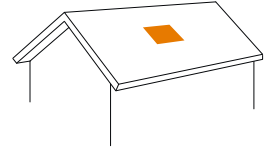

# 1 Montage von DS Nordic Klickfalz an der Fassade

Montage als Blende

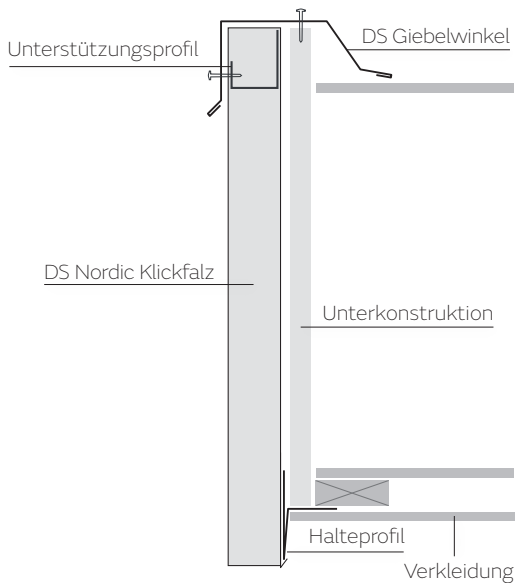

Montage an der Fassade / am Giebel

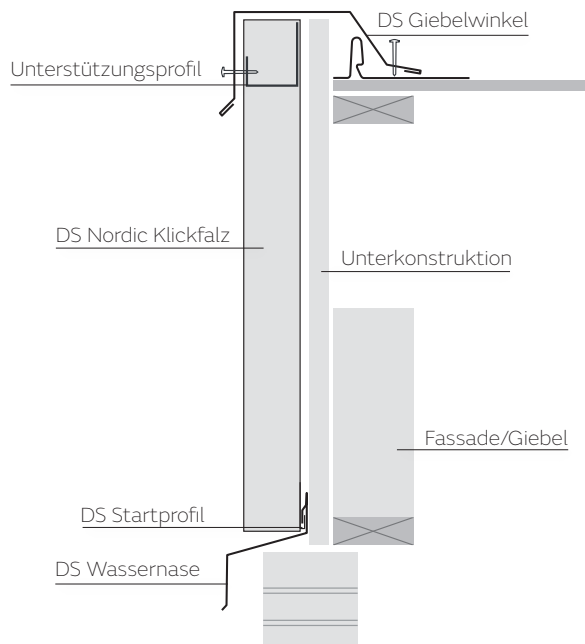

Waagerechte Montage an der Fassade

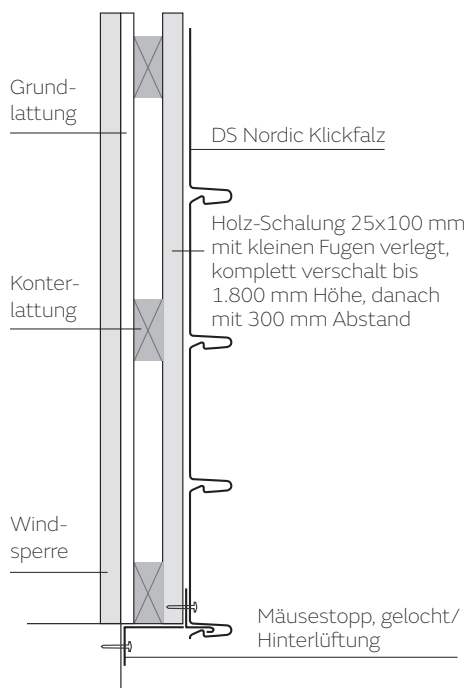

Senkrechte Montage an der Fassade

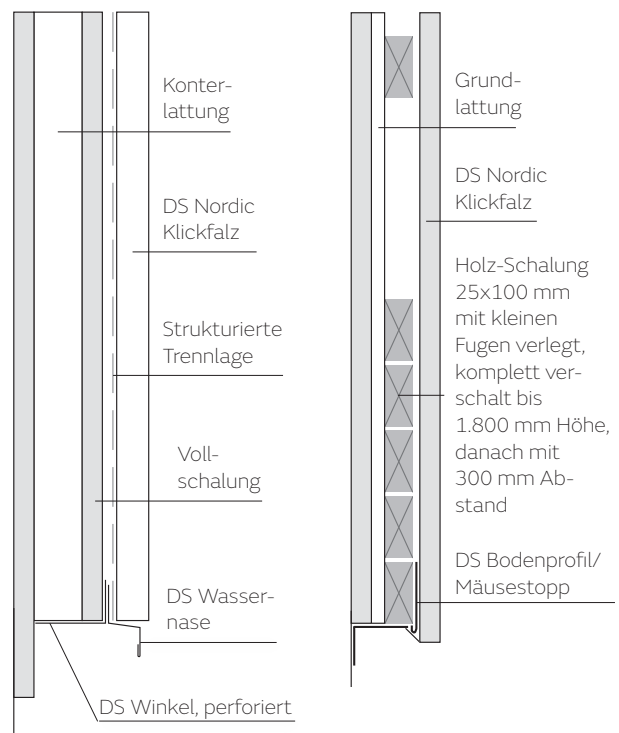

Bei der Verwendung von DS Nordic Klickfalz für die Fassade, empfiehlt DS Stålfprofil eine Unterkonstruktion 25 x 100 mm aus gehobelten Schalbrettern mit einem Abstand bis zu 10 mm. Alternativ kann eine 18 mm Sperrholzplatte oder eine OSB-Platte eingesetzt werden. Zwischen DS Nordic Klickfalz und Holzwerkstoff ist eine strukturierte Trennlage zu verlegen.

## 2 Montage an Ecken und Fenstern

### Außenecke 1

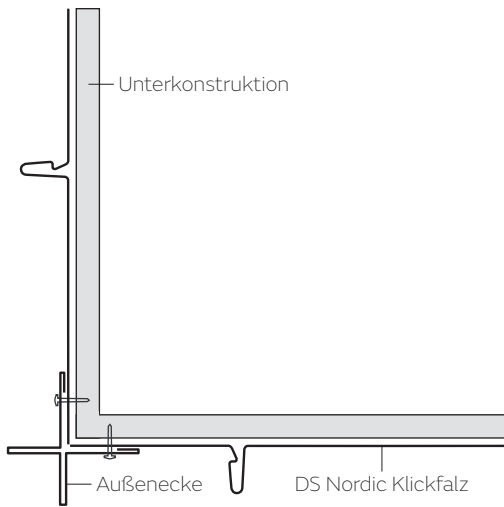

### Außenecke 2

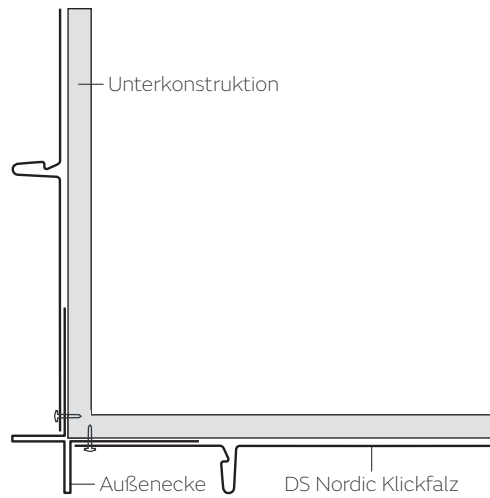

### Außenecke mit Blindfalz

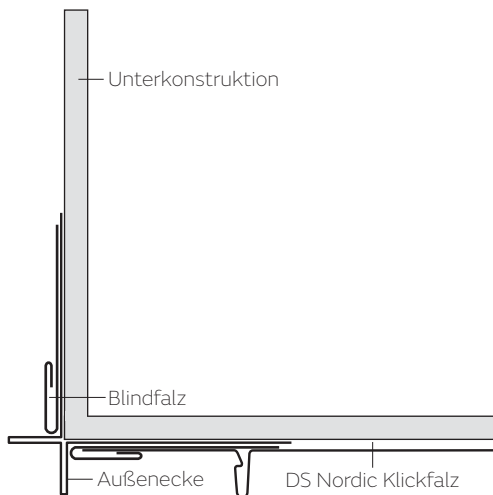

### Fenstersturz

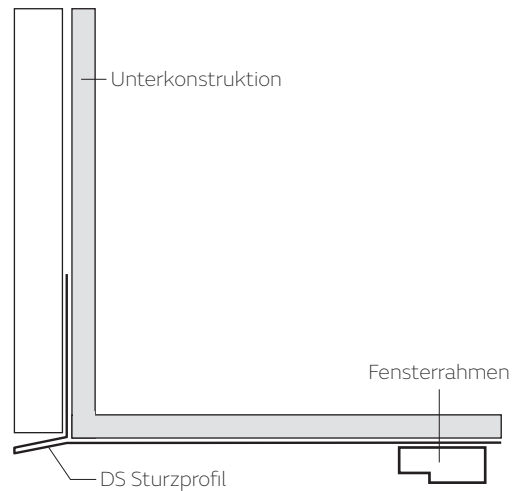

### Fensterleibung

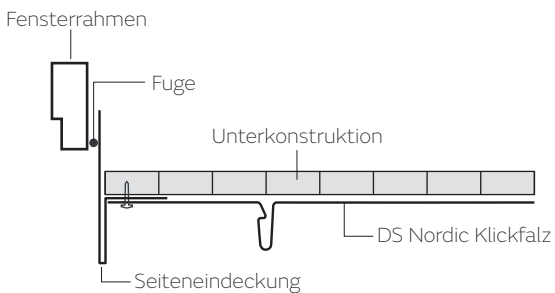



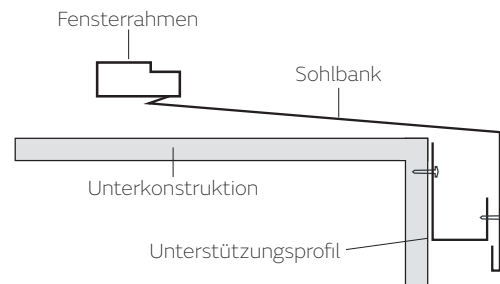





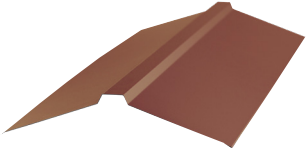
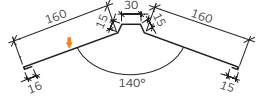
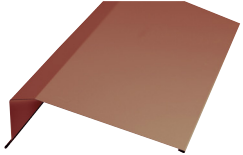
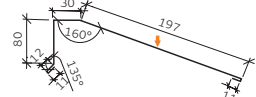

### Sohlbank

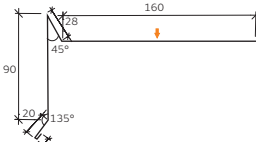

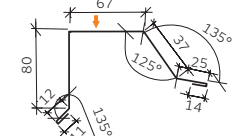
Weitere Detailzeichnungen stehen zur Verfügung. Gerne erarbeiten wir mit Ihnen auch projektbezogene Details. Sprechen Sie uns an [www.ds-staalprofil.de/](http://www.ds-staalprofil.de/)

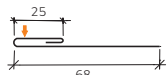
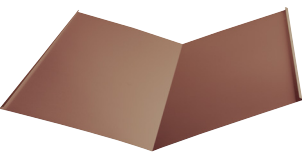
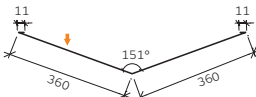
# Standardkantenteile Dach

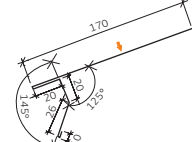
## STANDARDKANTEILE FÜR DS Nordic Klickfalz - Dach





Nr.	Abbildung	Bezeichnung	Zeichnung
501		DS Winkelfirst Bitte bei Bestellung Dachneigung angeben!	
510		DS Pultfirst Bitte bei Bestellung Dachneigung Angeben!	
511		DS Attikaabdeckung	
532		DS Giebelwinkel	
539		DS Klemmprofil/Blindfalz	
541		DS Kehlblech Bei Bestellung bitte Innenwinkel angeben!	
543		DS Traufprofil Bei Bestellung bitte Dachneigung angeben!	
544		DS Wandanschluss	

Standardlänge 2.500 mm - Standardmaterialstärke 0,50 mm - Spezialeindeckungen auf Anfrage.  
Eindeckungen mit ausgewählten Oberflächen und Materialstärken werden mit Schutzfolie geliefert.

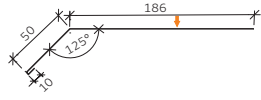

# Standardkantenteile Dach

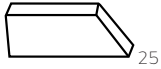
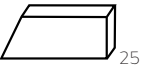
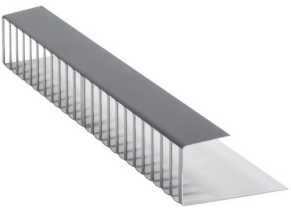
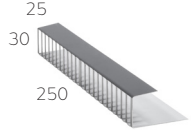
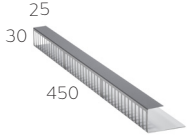

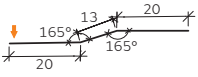
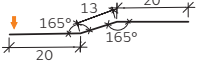







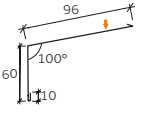

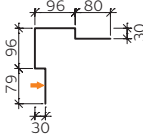
## STANDARDKANTEILE FÜR DS Nordic Klickfalz - Dach

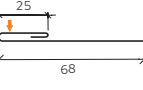
Nr.	Abbildung	Bezeichnung	Zeichnung
548		DS Traufblech <i>Bei Bestellung bitte Dachneigung angeben!</i>	
571		DS Endstück für DS Giebelwinkel 532	links  rechts 
581		DS Unterstützungsprofil für First, lieferbar in Längen 250 mm und 450 mm	 250 mm
582			 450 mm
591		Verlängerungsprofil, lieferbar in Längen 250 mm und 450 mm	 250 mm
592			 450 mm

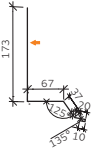
Standardlänge 2.500 mm - Standardmaterialstärke 0,50 mm - Spezialeindeckungen auf Anfrage.  
Eindeckungen mit ausgewählten Oberflächen und Materialstärken werden mit Schutzfolie geliefert.

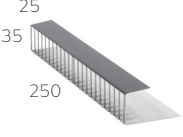
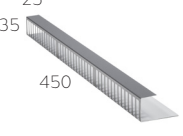
# Standartkantteile Wand

## STANDARTKANTEILE FÜR DS Nordic Klickfalz - Wand

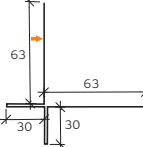
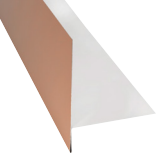
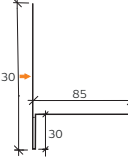
Nr.	Abbildung	Bezeichnung	Zeichnung	
60		DS Sohlbank		
88		DS Außenecke		
539		DS Klemmprofil/Blindfalz		
544		DS Wandanschluss		
581		DS Unterstützungsprofil für First, lieferbar in Längen 250 mm und 450 mm		250 mm
582				450 mm
669		DS Außenecke		
670		DS Außenecke		
671		DS Seitlicher Fassadenabschluss		

Standardlänge 2.500 mm - Standardmaterialstärke 0,50 mm - Spezialeindeckungen auf Anfrage.  
Eindeckungen mit ausgewählten Oberflächen und Materialstärken werden mit Schutzfolie geliefert.

# Standartkantteile Wand

## STANDARTKANTEILE FÜR DS Nordic Klickfalz - Wand

Nr.	Foto	Bezeichnung	Zeichnung
672		DS Sturzprofil	
674		DS Startprofil bei waagerechter Montage	
676		DS Bodendprofil bei senkrechter Montage	
673		DS Bodenprofil, gelocht	
		DS Mäusestopp, gelocht / Hinterlüftung Länge 2.500 mm	

Standardlänge 2.500 mm - Standardmaterialstärke 0,50 mm - Spezialeindeckungen auf Anfrage.  
Eindeckungen mit ausgewählten Oberflächen und Materialstärken werden mit Schutzfolie geliefert.

# Zubehör

Abbildung	Bezeichnung
 <p>The image shows five different types of screws labeled A through E. A is a small black nail. B is a silver edge screw with a wide head. C is a silver profile screw with a wide head. D is a silver V2A-profile screw with a wide head. E is a silver edge screw with a wide head.</p>	<p>DS Befestigung            A: 2,5 x 40 mm / 3,5 x 40 mm verzinkte Pappnägel            B: 4,8 x 20 mm Kanteilschraube für Montage in Stahl            C: 4,2 x 25 mm Profilschraube ohne Dichtung, verdeckte Montage in Holz*            D: 4,5 x 35 mm V2A-Profilschraube ohne Dichtung, verdeckte Montage in Holz            E: 4,8 x 35 mm Kanteilschraube in Holz</p> <p>*Im Außenbereich nur V2A zulässig!</p>
 <p>The image shows a black, square-shaped vent with a central opening and a mounting base.</p>	<p>DS Dunstrohrlüfter für DS Nordic Klickfalz 475            (keine Lagerware, wird auftragsbezogen bestellt)            Farben gemäß aktueller Preisliste</p>
 <p>The image shows a long, cylindrical mesh pipe with a black finish.</p>	<p>DS Schneefangrohr            Ø32 mm            Länge 4.000 mm</p>
 <p>The image shows a roll of black, textured sealing tape with a central hole.</p>	<p>DS Dichtband            3 x 9 mm            Rolle à 30 m</p>
 <p>The image shows a roll of black, circular acoustic insulation tape with a central hole.</p>	<p>DS Geräuschdämmungsband            4 x 95mm            Rolle a 125 mm</p>



Bei DS Stålprofil erhalten Sie **die attraktivsten Garantiebedingungen des Marktes** mit bis zu 30 Jahren Garantie – auch für Gebäude in Küstennähe.

*Stärke mit Profil™*



**DS Stålprofil**

DS Stålprofil A/S  
Feldstraße 1 · DE-27419 Lengenbostel  
Tel.: +49 4282 5948-30  
[www.ds-staalprofil.de](http://www.ds-staalprofil.de)